

Model 209,12V,R/C

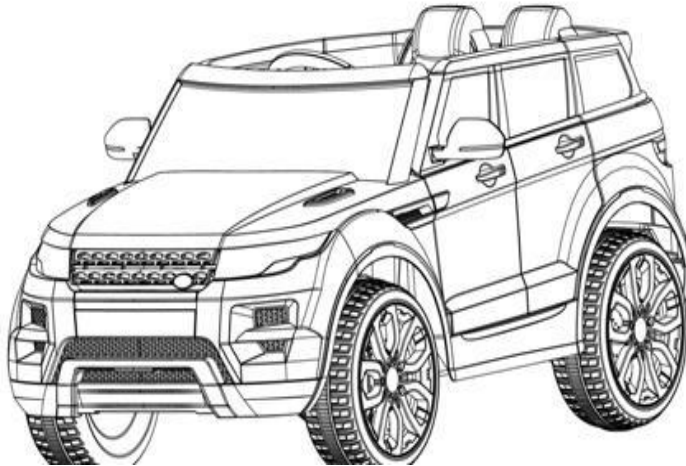

Montiranje auta vrsi iskljucivo odrasala osoba.Osnovne karakteristike vozila:

-daljinski upravljac sa funkcijama napred-nazad, levo-desno

-dvoja vrata koja se otvaraju

-upravljac sa muzickim funkcijama

-MP3 prikljucak

-sigurnosni pojas

-dva moda upravljanja, R/C I manuelno

-spori start

Ilustracije I slike odgovaraju zadnjim fazama u proizvodnji.Moze se desiti, u zavisnosti od trzista, manje ili vece odstupanje u procesu proizvodnje.Eventualno odstupanje ne utice na kvalitet proizvoda.

Procitajte ovo uputstvo, primenite smernice I zadržite ga I posle montaze, u slucaju da vam treba za kasnije.

Baterija	12V7Ah, osigurac 15A
Motor	12V
Za uzrast	Od 37-96 meseci
Preporuceno maks.optercenje	Do 25kg
Dimenzije pakovanja	128x67x38cm
Brzina	3-4km/h
Koriscenje	Punjenje od 8-12h, vreme koriscenja 1-2h
Adapter	Ulaz 220V, izlaz 12V700mA
Materijal	Plastika, metal

Dijagram delova:

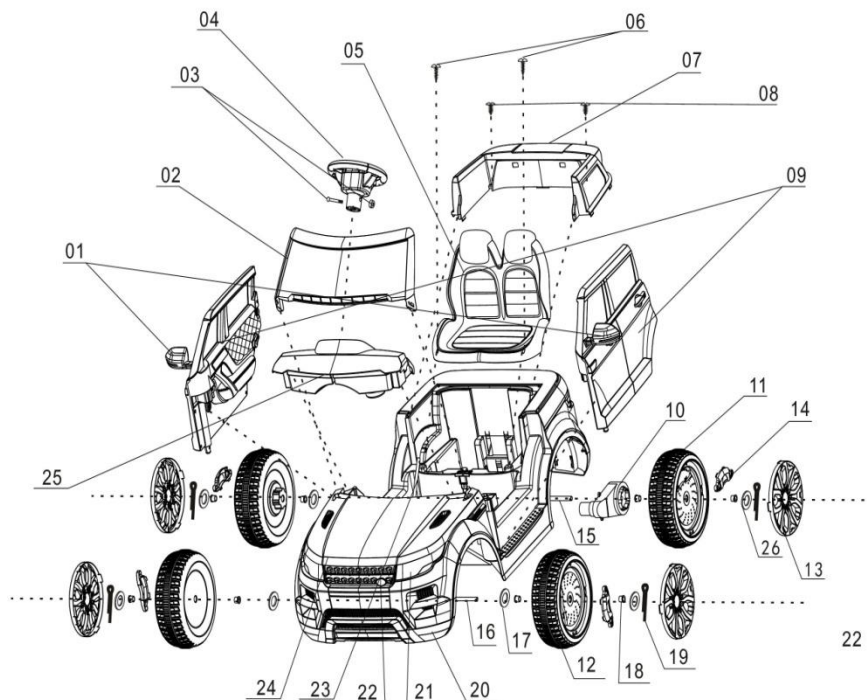
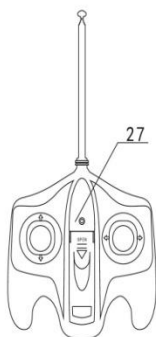
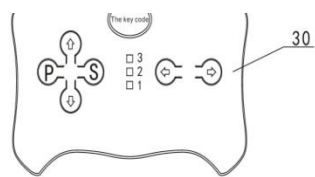

- 1.retrovizori 2.vetrobran 3.sraf za volan 4.volan 5.sediste 6.srafovi 7.zadnji spojler 8.srafovi 9.vrata
 10.prenosnik 11.tocak zadnji 12.prednji tocak 13.ratkapna 14.kocnica dekorativna 15.zadnja osovina
 16.prednja osovina 17.srafovi 18.sraf 19.igla 20.prednji blatobran 21.svetla 22.mreza 23.steering
 24.karoserija 25.instrumental table 26.sajbne 27.daljinski upravljac 28.adapter 29.uputstvo
 30.dalj.upravljac

1.retrovizori	11.zadnji tocak	21.svetla
2.vetrobran	12.prednji tocak	22.mreza
3.srafovi	13.ratkapna	23.upravljac
4.volan	14.kocnica	24. karoserija
5.sediste	15.zadnja osovina	25.instrumental table
6.srafovi	16.prednja osovina	26.sajbne
7.zadnji spojler	17.srafovi	27.daljinski upravljac
8.srafovi	18.sraf	28.adapter
9.vrata	19.igla	29.uputstvo
10.prenosnik	20.prednji blatobran	30.dalj.upravljac

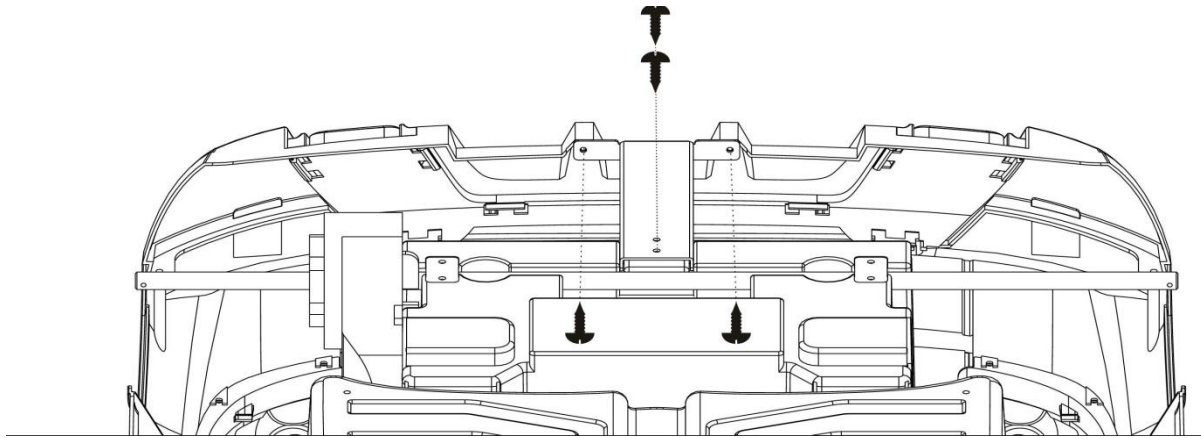

Okrenite karoseriju naopako I na zadnjem delu usrafite stentove, kao na slici iznad.

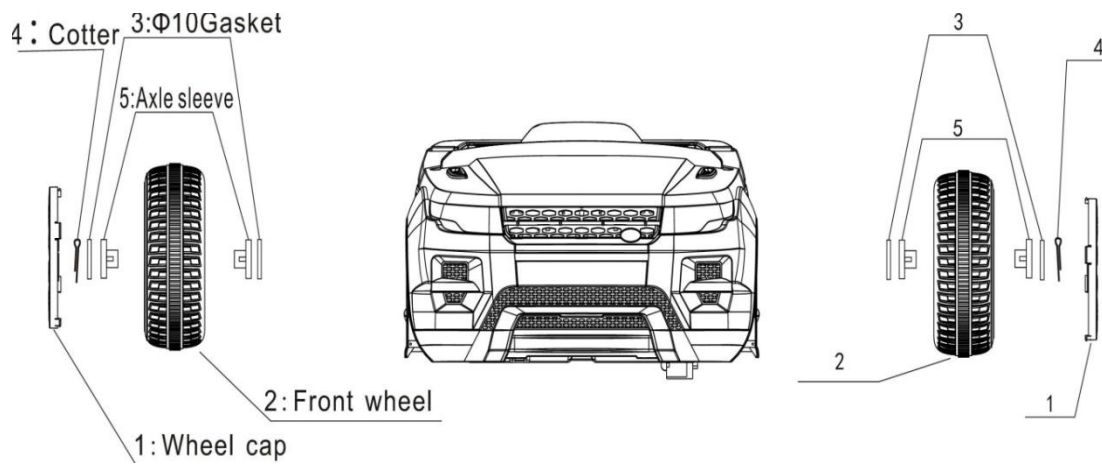

Montiranje prednjih točkova, pratite redosled delova prema slici iznad.

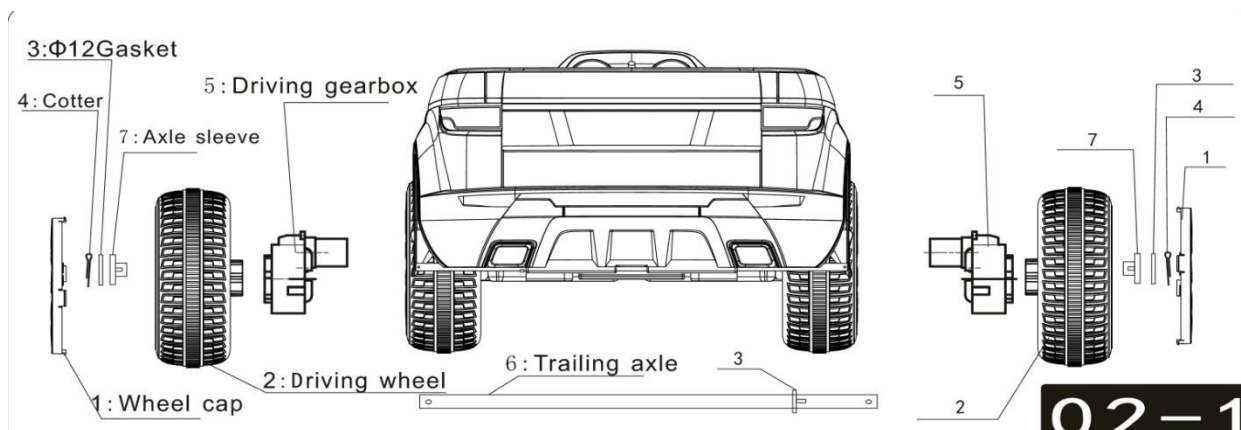

Montiranje zadnjih točkova, prvo na osovini namestiti prenosnike I redosled delova pratite kao na slici iznad.

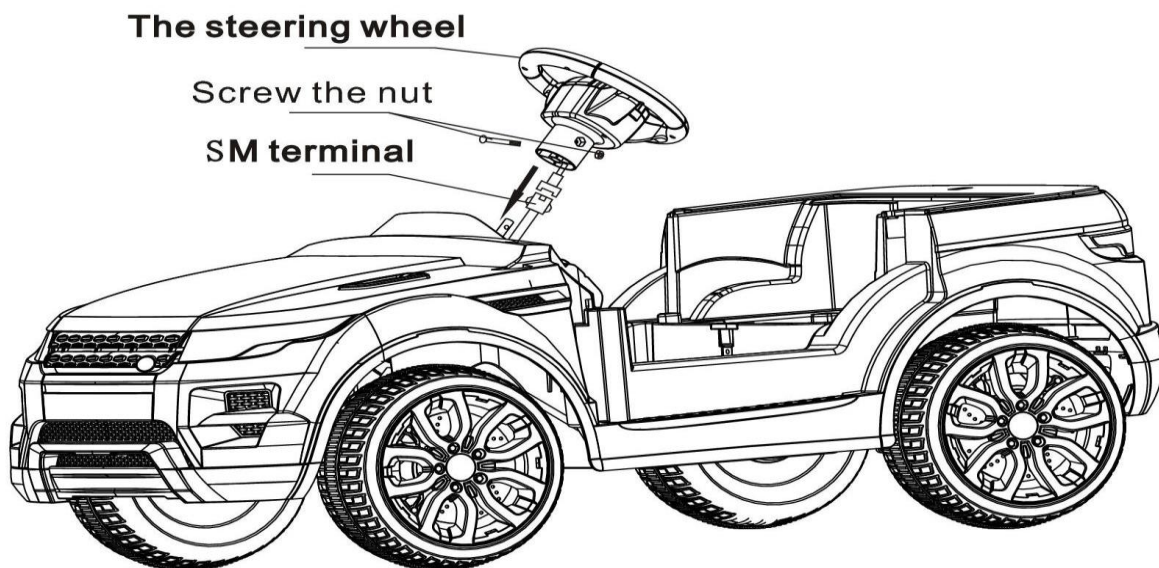

Nakon što ste namontirali tockove, okrenite auto I usrafite volan, pratite sliku iznad.

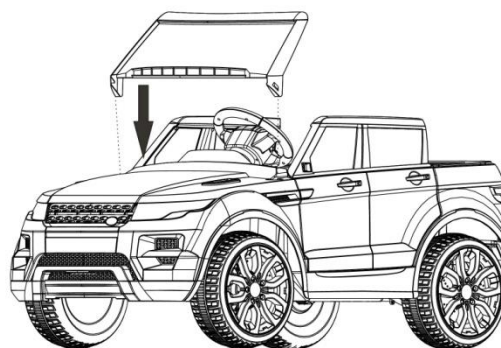
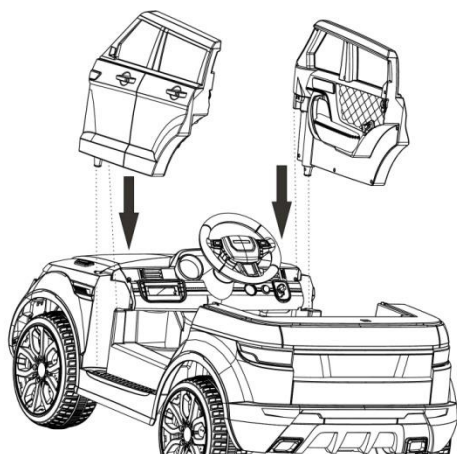

Namestite bocna vrata I sofersajbnu.

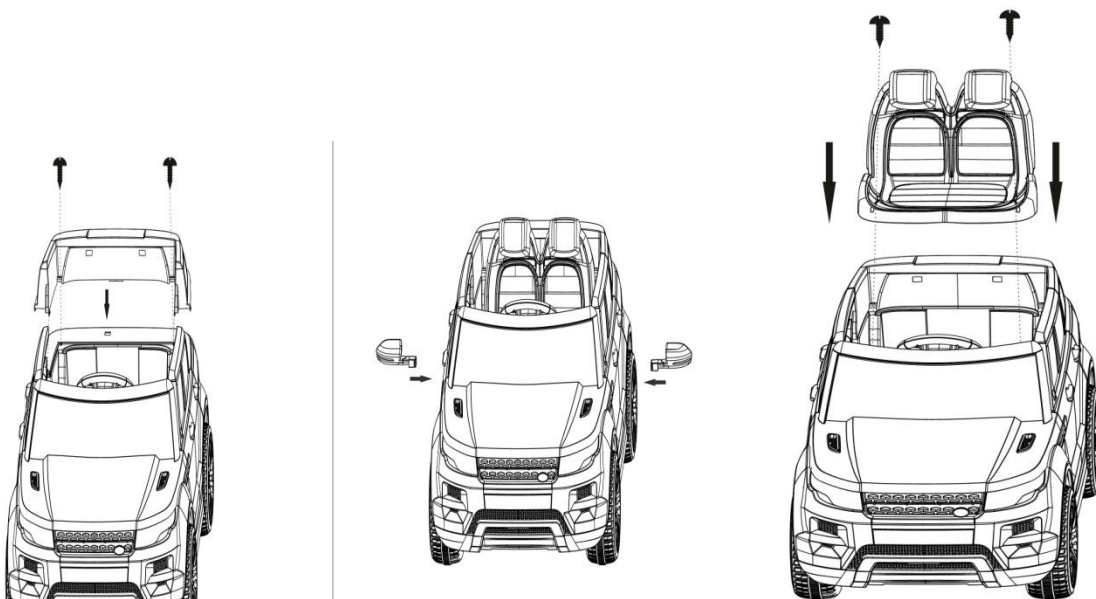

Namestite zadnji deo i retrovizore sa strane, a zatim sediste.

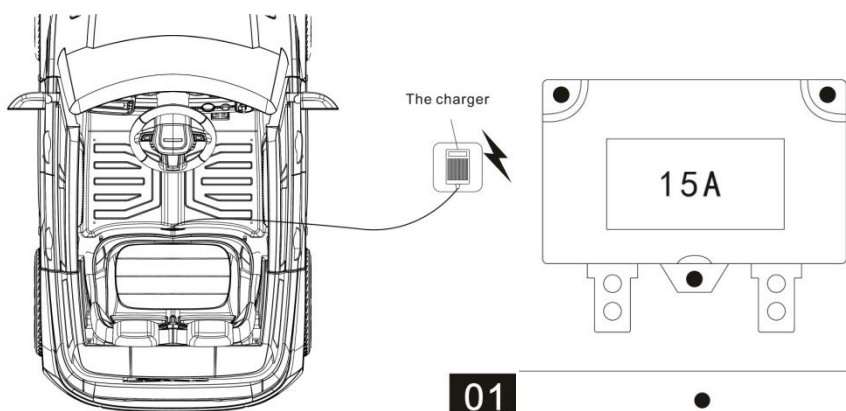

Punjenje baterije:

01

Osigurac se automatski resetuje , i auto se zaustavlja na 10-15sec, ukoliko dodje do preopterećenja.

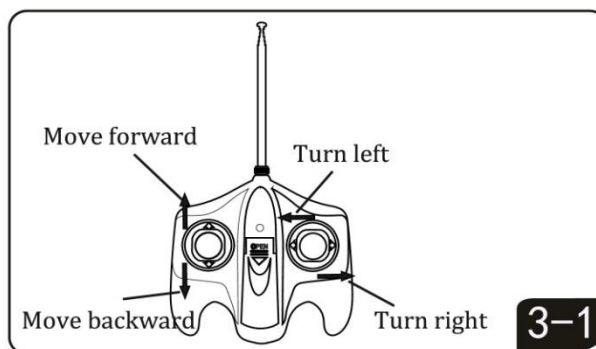
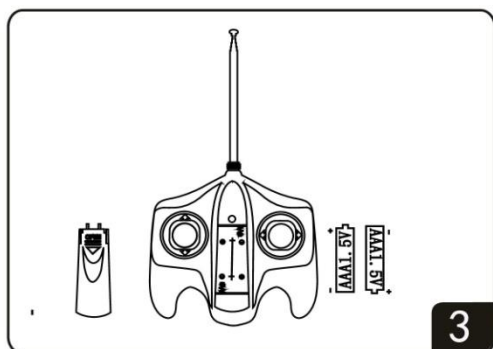

Za daljinski upravljač potrebno je umetnuti baterije 2x1.5V, nisu deo seta. Funkcije levo, napred, nazad, i desno, levo, desno (pratite strelice na slici iznad).

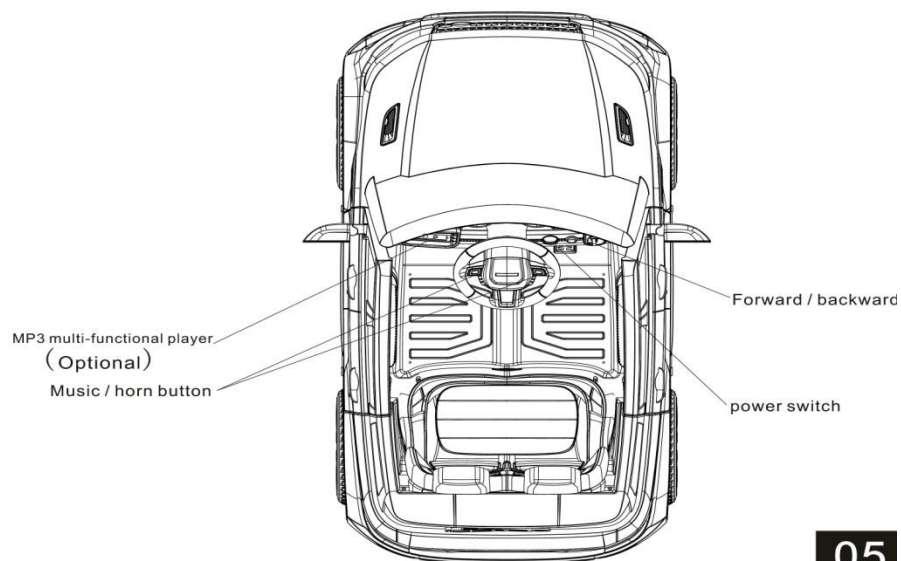

-prekidac desno, prvi za kontakt, drugi za napred-nazadlevo, prikljucak za MP3

-na volanu, sirena I muzika

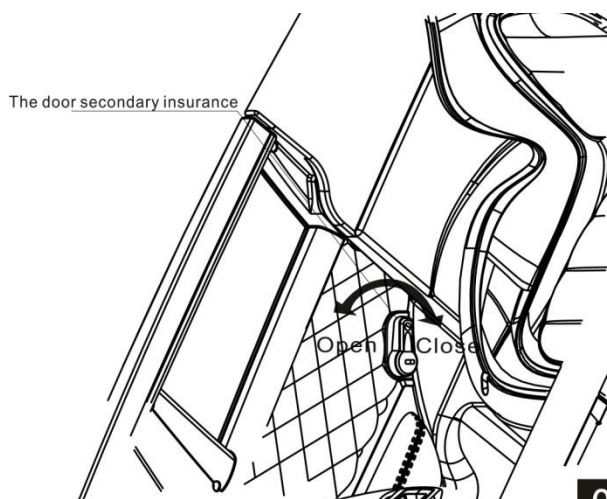

06 Otvaranje I zatvaranje vrata

Ovi automobili i motori imaju jednostavna rešenja za eventualne probleme koji se mogu javiti prilikom korišćenja. Molimo Vas pročitajte rešenja, vrlo su jednostavna i možete kvar otkloniti samo za par minuta.

1. Auto se neće pokrenuti.

*Proverite da li papučica za gas ima kontakt.

*Proverite da li je baterija pravilno postavljena i povezana.

*Baterija je ispražnjena, dopunite je, normalno je da baterija i punjač budu topli prilikom procesa punjenja.

*Baterija je stara ili je niste održavali duži vremenski period, kupite novu, a staru odložite za recikliranje. Punjive baterije su potrošna roba, njihov životni vek je oko 300 punjenja. Ako duži vremenski period ne koristite auto, obavezno jednom mesečno napunite bateriju.

*Osigurač je "pregoreo", to se dešava prilikom preopterećenja vozila, usled variranja strujnog napona, zbog kvara na elektromotoru...Promenite osigurač, stavite novi.

*Prekidač on/off ne radi kako treba, izvucite ga i pogledajte da li su sve žice na mestu.

*Može se desiti da budu u prekidu žice koje vode do točkova. Podignite vozilo na prednje točkove, tako da zadnji budu slobodni, ili ga pak okrenite na bok. Okrenite jedan zadnji točak, ako se drugi ne vrti, došlo je do prekida kontakta, možda su se žice samo izvukle iz buksne.

Ukoliko i dalje Vaše vozilo ne radi, kontaktirajte nas na servis@aristom.rs ili na 060/552-4120

2. Dete može voziti svoj auto vremenski vrlo kratko

*Ako imate model auta ili motora koji za sirenu i svetla vuče struju iz baterije auta, a ne iz malih baterija od 1.5V koje se postavljaju u volan, ukoliko dete često koristi sirenu, dolazi do bržeg pražnjenja baterije. Dopunite bateriju.

*Možda je vozilo preopterećeno.

*Trava, strmi tereni, šljunkovita ili peskovita staza za vožnju, i ostali neadekvatni tereni (pročitajte "Korisničko uputstvo) takođe opterećuju rad vozila i čine vožnju mnogo kraćom nego što je uobičajeno.

*Baterija je već stara, molimo Vas zamenite je novom. U svakoj većoj prodavnici elektro delova ili akumulatora, u prodaji su i punjive baterije ovog tipa. One mogu biti različitih dimenzija, najbolje je prilikom kupovine poneti i staru bateriju, radi upoređivanja samih dimenzija, kao i amperaže i voltaže. Ne stavljajte svojevolsno baterije veće voltaže, motor auta je fabrički prilagođen originalnoj bateriji koju ste dobili prilikom kupovine vozila. Takođe, imajte na umu bezbednost deteta, a ne brzinu kojom se auto kreće.

3. Jedan točak se okreće, drugi ne

*To je normalno kada je vozilo u sporijoj brzini, kada se brzina poveća i drugi točak će početi da se okreće i tada vozilo ima punu snagu.

*Možda je prekinuta žica koja vodi do tog točka, proverite.

*Proverite prekidač high/low, koji reguliše brzine kod modela sa dve brzine.

4. Vozilo se povremeno samo zaustavlja, a posle nekog vremena dete ga može ponovo pokrenuti

*On/off prekidač je "zalepio" usled preopterećenja vozila. Smanjite opterećenje. Koja igračka trpi zbog neadekvatnog terena za vožnju. Pretpostavka je da ste prilikom kupovine videli maksimalno težinsko opterećenje i da u vezi sa tim nemamo preopterećenje auta. Takođe, ako je to auto sa dva sedišta, pod maksimalnim opterećenjem smatramo težine oba deteta zajedno.

*Usled toplote, prekidač je "zalepio", zamenite ga drugim.

*Prekidač se pokvario, zamenite ga drugim.

5. Čuje se jak zvuk dok se vozilo kreće

*Verovatno zvuk potiče od oštećenog zupčanika. Proverite da li zupčanici vrše svoju funkciju i da se nisu slomili.

6. Čuje se neki zvuk kada stavimo bateriju da se puni

To je očekivano kod baterija i adaptera pojedinih proizvođača.

7. Točkovi se okreću prebrzo, kao da auto "šlajfuje"

Verovatno je razlog mekana vlažna površina. Sačekajte da staza bude suva ili promenite teren za vožnju.

8. Kočnice ne rade

Kada dete odmakne nogu sa gas papučice, vozilo se automatski zaustavlja. Proverite da nije papučica “zalepila”.

Molimo Vas da prilikom zamene bilo kog dela na auto, prethodno isključite bateriju. Održavanje vozila vrsi isključivo odrasla osoba. Vozilo bi trebalo biti čuvano u suvom i provetrenom prostoru.

Ukoliko i pored ovih uputstava imate bilo kakve nedoumice ili nastali problem ne možete samostalno rešiti, molimo Vas kontaktirajte nas na servis@aristom.rs ili na 060/552-4120

Molimo vas da procitate nase Korisnicko uputstvo, verujemo da ce vam koristiti informacije o upotrebi i održavanju vozila.