

# AUDI Q7 - Decije vozilo



## Korisnicko uputstvo

### Sa uputstvom za montiranje

Završna obrada i boje mogu se razlikovati od slike. Proizvodjac zadržava pravo izmene.  
Napravljeno u Kini.

Korisnicko uputstvo sadrzi vazne bezbednosne informacije kao i uputstvo za montiranje, upotrebu i održavanje.

Vozilo mora sastaviti odrasla osoba koja je procitala uputstvo za montiranje.

Sklonite pakovanje od dece i resite ga se u skladu sa propisima.

**Sacuvajte ovo uputstvo.**

## Osnovne informacije o AUDI vozilu

Ovo vozilo će obezbediti vašem detetu puno kilometara voznje i mnogo zadovoljstva. Da biste obezbedili vašem detetu bezbednu voznju pridržavajte se instrukcija iz ovog uputstva.

Pratite uputstva iz ovog priručnika, ona su tu da bi poboljšala bezbednost i korisćenje vozila .

Audi Q7 Electric Ride-on proizvodi Zhejiang Jiajia Ride-on Co.,Ltd. (Uvoznik:Aristom DOO, Bulevar Svetog cara Konstantina 80-86, 18000 Nis, Srbija). Trademarks, design patents and copyrights are used with the approval of owner AUDI AG.

<b>Baterija</b>	6V7Ah*1 or 6V10 *1	6V7Ah*2
<b>Punjac</b>	6V1000mA	12V1000mA

<b>Uzrast:</b>	37~96 meseci	
<b>Nosivost:</b>	najviše 30 kg	
<b>Brzina:</b>	1WD: 2.5 km/h	2WD:2.5~5 km/h
<b>Dimenzije:</b>	121 x 72 x 59 CM	
<b>Vozilo pokrece:</b>	akumulator	
<b>Vreme punjenja:</b>	8 ~ 12 sati	

## Delovi | 2

B NO.	Ime dela	Kolicina		Napomene
		1WD	2WD	
1	Sasija	1		
2	Reduktor	1	2	<b>2WD</b> jedan obelezen"L", I jedan obelezen"R"
3	Pogonski tocak	1	2	
4	Obican tocak	3	2	
5	Umetak	7	6	
6	Ø12 sajbn	8	6	
7	Poklopac elektromotora	1	2	
8	Ø4x12 sraf ravna glava	4	8	
9	Retrovizor	2		Levi I desni
10	Sediste	1		
11	Ø4x12 sraf zaobljena glava	4		Samo za model sa podesivim sedistem
12	Zadnja osovina	1		
13	Upravljacka sipka	1		
14	Volan	1		
15	M5x35 masinski sraf	1		Nalazi se na volanu
16	Ø5 matica	1		Nalazi se na volanu
17	R/C umetak	1		Samo za modele sa daljinskim upravljanjem
18	Ø5 matica	1		Samo za modele sa daljinskim upravljanjem
19	M5x22 masinski sraf	1		Samo za modele sa daljinskim upravljanjem
20	Splenta-osigurac	1		
21	Ø10 sajbn	2		
22	Punjac	1		
23	Daljinski upravljac	1		Samo za modele sa daljinskim upravljanjem
24	Plasticni kljuc	2		
25	Matica	4		
26	Poklopac ratkapne	4		
27	M5x16 masinski sraf	2		

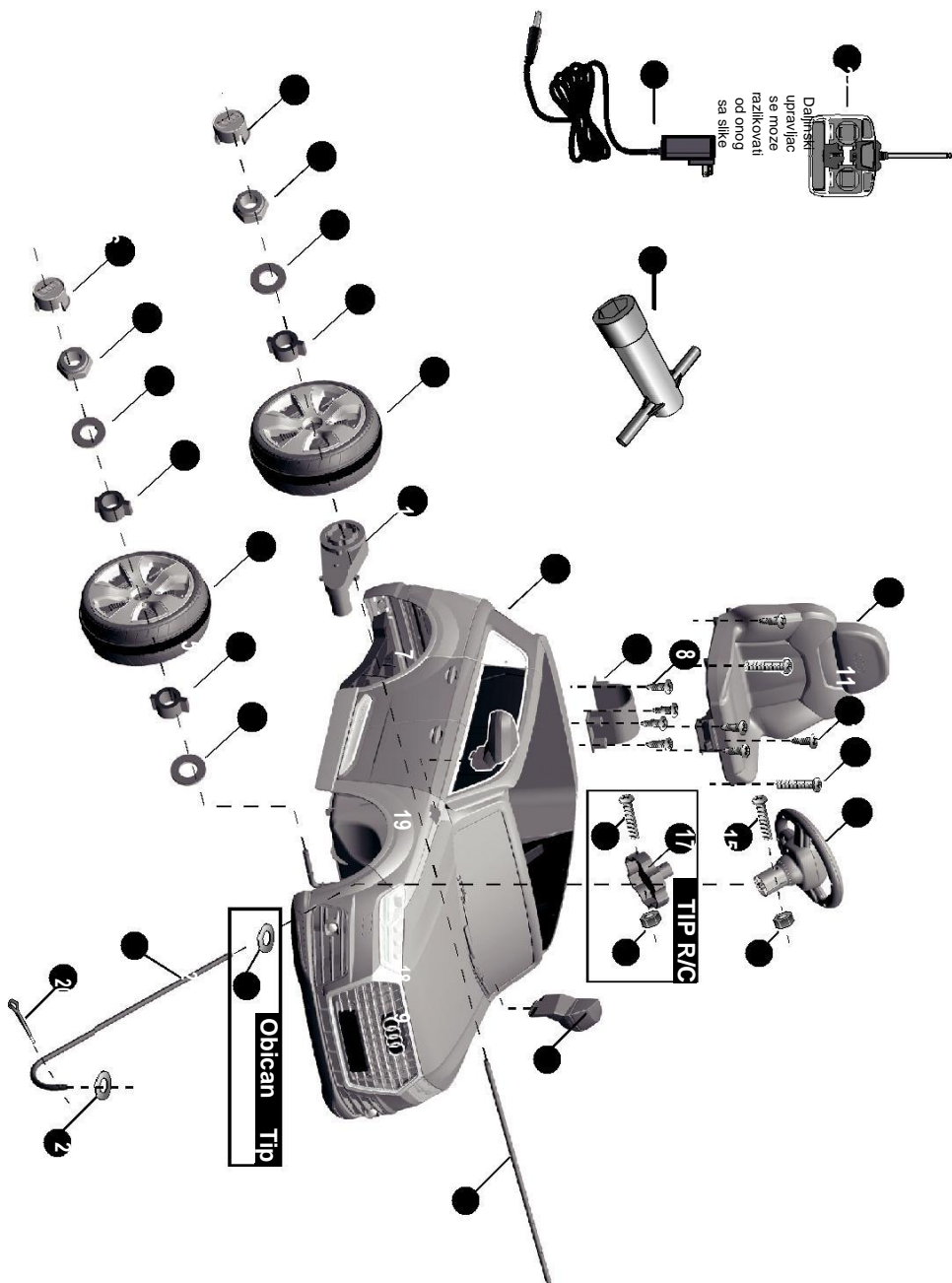

Napomena: Neki delovi se montiraju na obe strane vozila

## Upozorenje!

- **Opasnost od gusenja** - Ovaj proizvod sadrzi male delove. Nije pogodan za decu mladju od 36 meseci. Drzite malu decu dalje od vozila dok ga sklapate.
  - **Ovaj proizvod moze sklapati iskljucivo odrasla osoba.**
  - Uvek uklonite zastitni materijal i najlonske kese i odlozite ih propisno.
- Postarajte se da je glavni prekidač podesen na "OFF" pre nego sto pocnete da sklapate vozilo.
  - Pre prve upotrebe puniti vozilo najmanje 4-6 sati.
  - Alat potreban za sklapanje vozila:



Srafčiger  
(nije u setu)

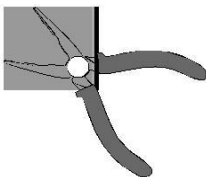

Klesta  
(nije u setu)

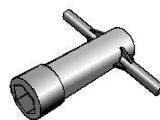

Kljuc  
(deo seta)

## Informacije o bateriji

- Nepunjive baterije ne bi trebalo puniti.
- Punjive baterije bi trebalo izvaditi pre punjenja.
- Punjive baterije bi trebalo puniti pod nadzorom odrasle osobe.
- Razlicite vrste baterija ili stare i nove baterije ne bi trebalo mesati.
- Postavljajte baterije vodeći računa o polovima.
- Istrosene baterije bi trebalo izvaditi iz vozila.
- Suprotne polove na baterijama ne bi trebali spajati direktno.

# 1WD

Skinite sve delove sa zadnje osovine.

1. Postavite **Ø12 sajbnu** na duzem delu zadnje osovine.
2. Gurnite **zadnju osovinu sa Ø12 sajbnom** kroz rupu koja se nalazi na desnoj strani vozila (*gledajući vozilo otpozadi*).

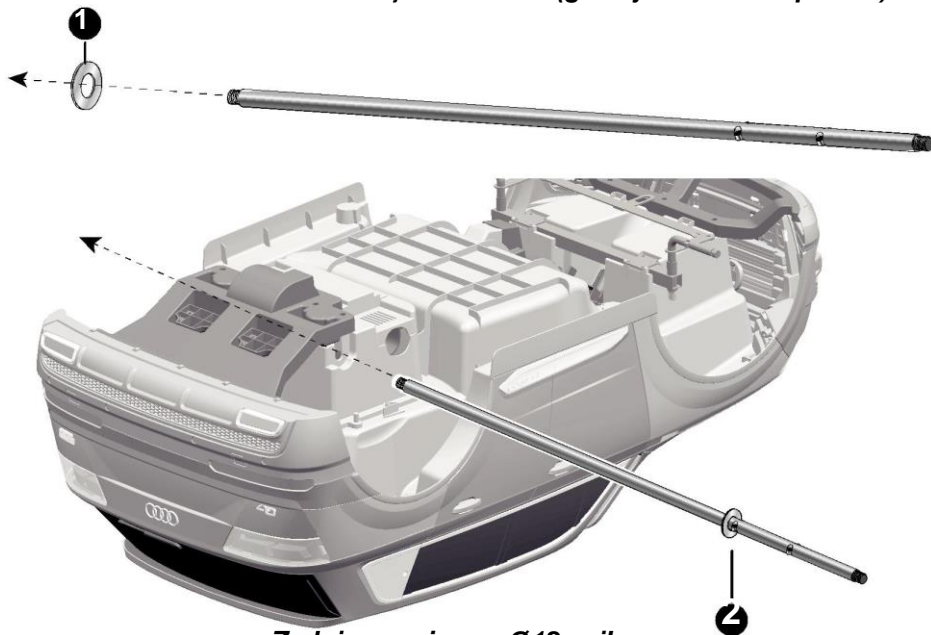

Zadnja osovina sa Ø12 sajbnom

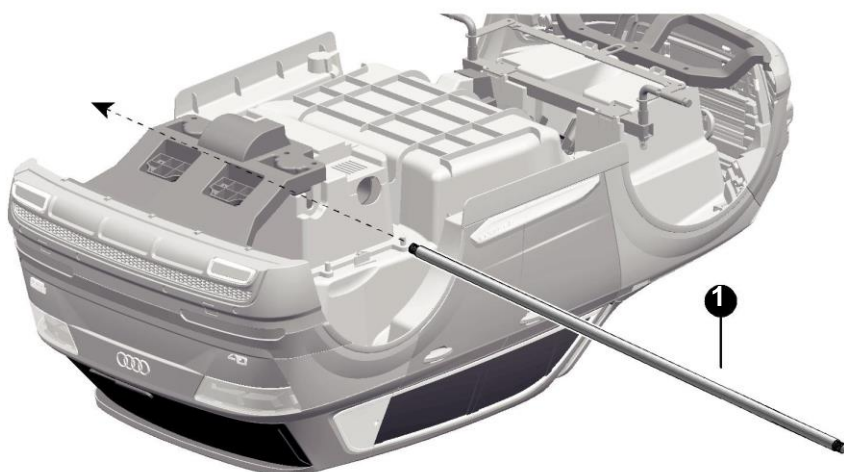

# 2WD

Skinite sve dolove sa **zadnje osovine**.

1. Gurnite zadnju osovinu kroz rupu (kao na slici).

Napomena: Ako vase vozilo ima pogon na oba zadnja točka predjte na sledecu stranu.

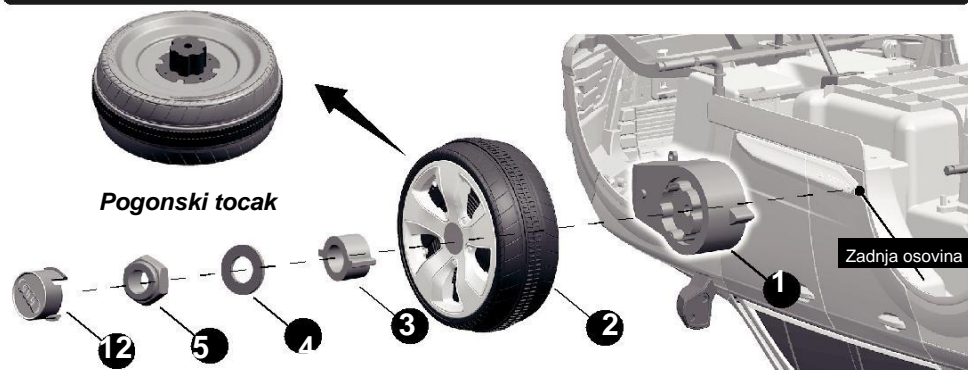

1. Postavite **reduktor** na **zadnju osovinu (leva strana)**. Gurnite **elektromotor** i **konektor** kroz odgovarajucu rupu na vozilu tako da izadju u prostor u kome se nalazi akumulator.
2. Postavite **pogonski točak** na zadnju osovinu. Vodite racuna o tome da se **pogonski točak** savrseno uklopi u **reduktor**.
3. Postavite umetak na zadnju osovinu tako da upadne u točak.
4. Postavite **Ø12 sajbnu** na **zadnju osovinu**.
5. Postavite **maticu** na **zadnju osovinu** i stegnite je koristeći ključ.

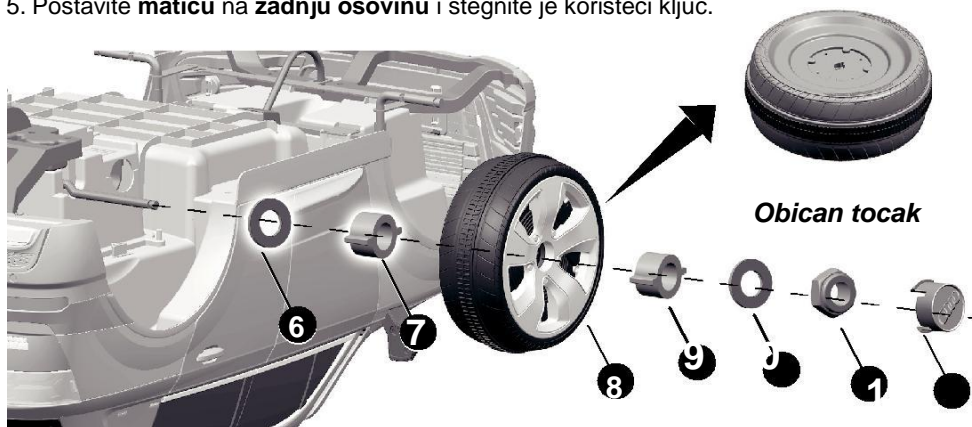

6. Postavite **Ø12 sajbnu** na **zadnju osovinu (desna strana)**.
7. Postavite umetak na zadnju osovinu tako da upadne u točak.
8. Stavite **obican točak** na zadnju osovinu.
9. Postavite umetak na zadnju osovinu tako da upadne u točak.
10. Postavite **Ø12 sajbnu** na **zadnju osovinu**.
11. Postavite maticu na zadnju osovinu koristeći ključ. **Napomena: Potrebno je jos jednim kljucem drzati maticu na suprotnoj strani vozila kako biste sprečili da se osovinu okreće oko svoje ose.**
12. Postavite **poklopce ratkapne** na oba točka.

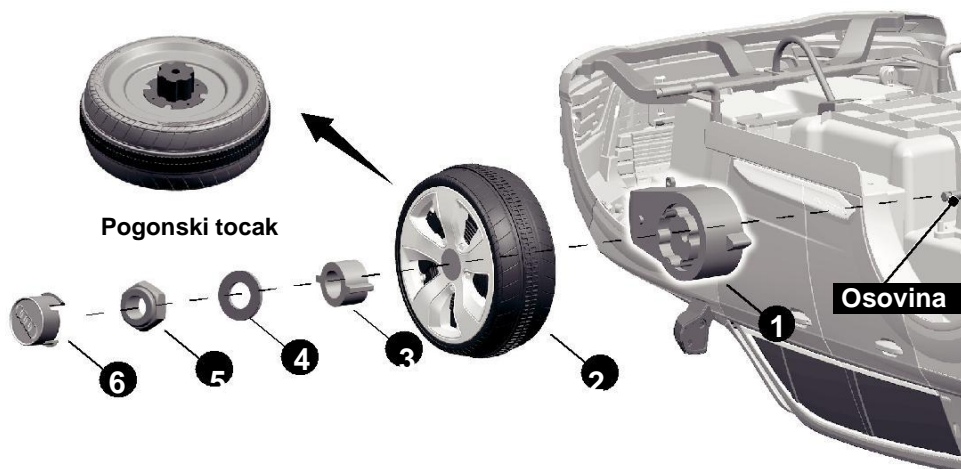

1. Postavite **reduktor** na **zadnju osovinu**. **Reduktor** koji je oznacen sa "R" potrebno je staviti na desnu stranu vozila. **Reduktor** koji je oznacen sa "L" potrebno je staviti na levu stranu vozila. **Reduktor** treba postaviti tako da **elektromotor** i **konektor** izadju u prostor u kome se nalazi akumulator.
2. Postavite **pogonski točak** na **zadnju osovinu**. Vodite racuna o tome da se **pogonski točak** savrseno uklopi u **reduktor**.
3. Postavite umetak na zadnju osovinu tako da upadne u točak.
4. Postavite **Ø12 sajbnu** na **zadnju osovinu**.  
Postavite maticu na zadnju osovinu koristeci kljuc. **Napomena: Potrebno je jos jednim kljucem drzati maticu na suprotnoj strani vozila kako biste sprecili da se osovina okreće oko svoje ose.**  
**Ponovite ceo postupak na suprotnoj strani vozila.**
6. Postavite **poklopce ratkapni** na obe strane.



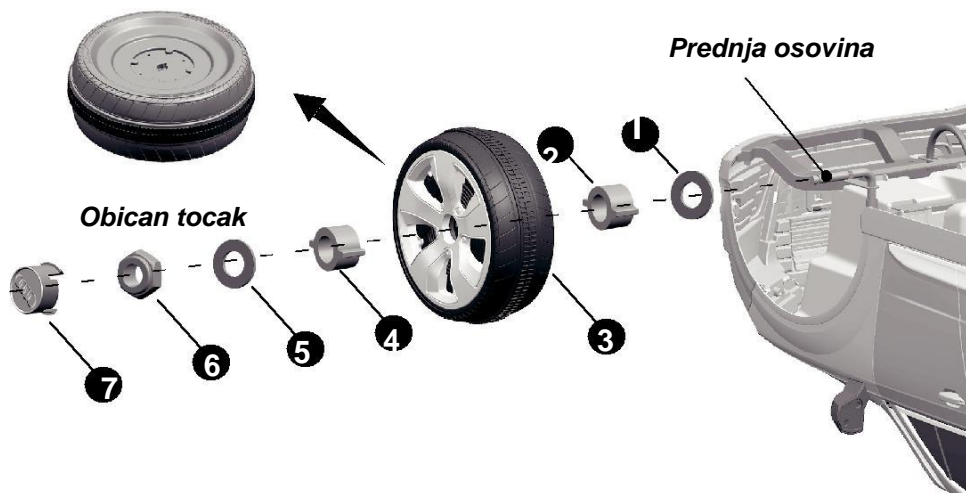

Skinite sve delove sa zadnje osovine.

1. Postavite **Ø12 sajbnu** na **prednju osovину**.
2. Postavite umetak na prednju osovину.
3. Postavite **obican tocak** na prednju osovину. Postarajte se da **obican tocak** legne na umetak koji ste vec stavili na osovину.
4. Postavite umetak na prednju osovину tako da upadne u tocak.
5. Postavite **Ø12 sajbnu** na **prednju osovину**.
6. Postavite **maticu** na prednju osovину i stegnite je kljucem.
7. Postavite **poklopac ratkapne**.

**Ponovite postupak na suprotnoj strani vozila.**

Napomena: Ako vase vozilo ima daljinsku kontrolu okrenite sledecu stranicu.

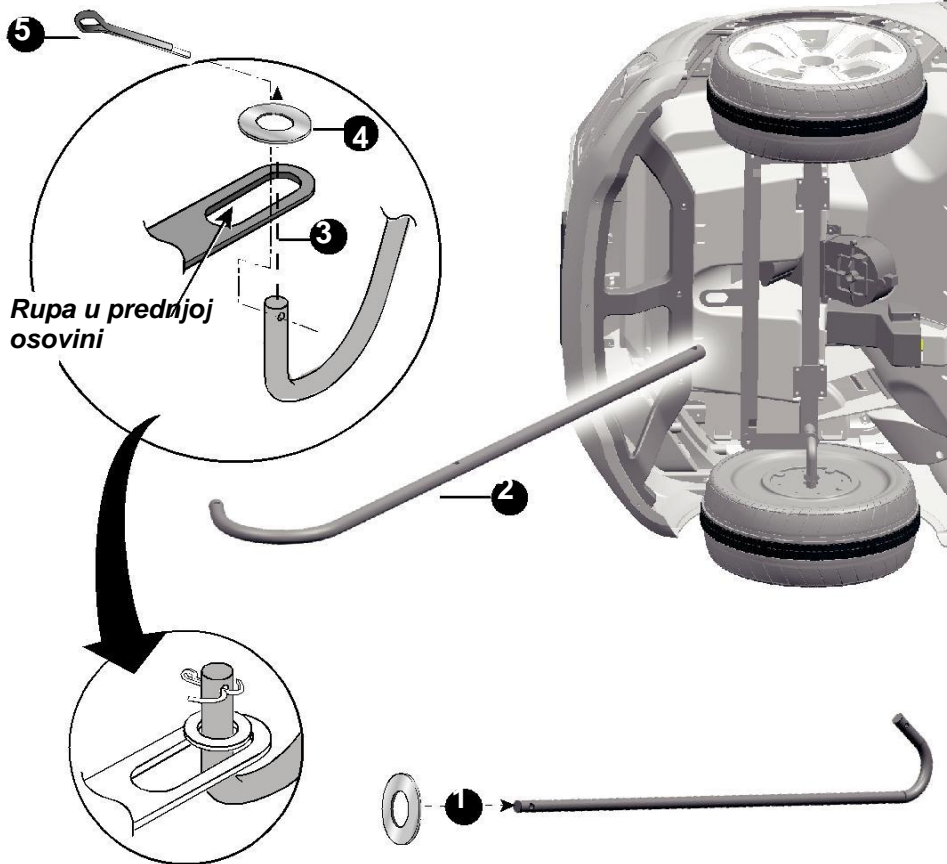

Postavite vozilo tako da leži na strani.

1. Postavite **Ø10 sajbnu** na ravnu stranu upravljačke sipke.
2. Gurnite **ravni deo upravljačke sipke** kroz rupu na donjoj strani vozila. Postarajte se da sipka prodje kroz rupu na komandnoj tabli
3. Gurnite **zakrivljeni deo upravljačke sipke** kroz rupu na **prednjoj osovini**.
4. Stavite **Ø10 sajbnu** na **zakrivljeni deo upravljačke sipke**.
5. Gurnite **splentu-osigurac** kroz rupu koja se nalazi na zakrivljenom delu upravljačke sipke I razdvojte krajeve splente osiguraca koristeći **klesta (nisu deo seta)**.

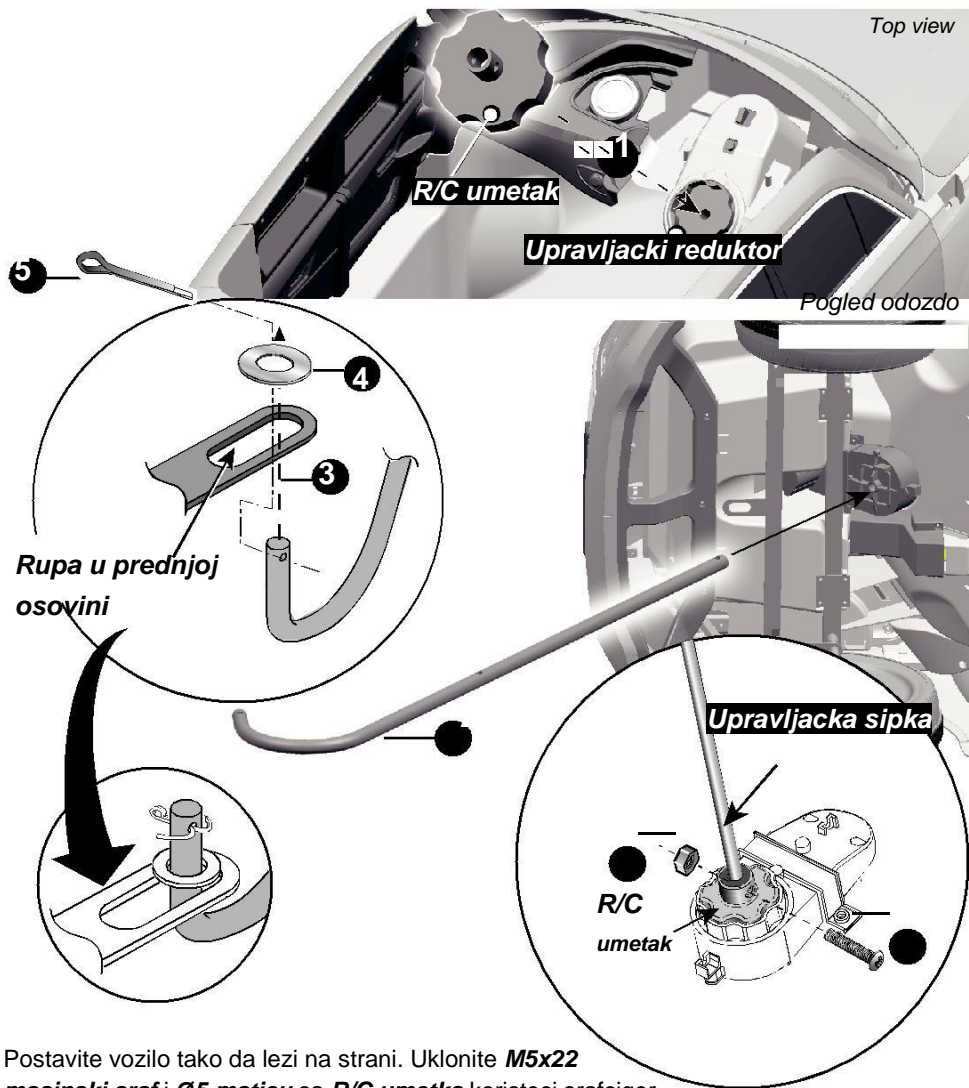

Postavite vozilo tako da leži na strani. Uklonite **M5x22**

**masinski sraf** i **Ø5 maticu** sa **R/C umetka** koristeći srafčiger.

1. Postavite **R/C umetak** u **upravljački reduktor** sa gornje strane. Postarajte se da R/C umetak savršeno legne u upravljački reduktor.
2. Gurnite **ravni deo upravljačke sipke** kroz rupu na donjoj strani vozila. Postarajte se da prođe kroz **upravljački reduktor**, **R/C umetak** i rupu na **komandnoj tabli**.
3. Postarajte se da **zakrivljeni deo upravljačke sipke** prođe kroz **rupu na osovini**.
4. Stavite **Ø10 sajbnu** na **zakrivljeni deo upravljačke sipke**.
5. Gurnite **splentu-osigurac** kroz rupu koja se nalazi na zakrivljenom delu upravljačke sipke i razdvojite krajeve splente-osiguraca koristeći **klesta (nisu deo seta)**.
6. Poravnajte **rupu na R/C umetku** i **rupu na sredini ravnog dela upravljačke sipke** i gurnite kroz njih **M5x22 masinski sraf**, postavite **Ø5 maticu** i stegnite srafčigerom.

**Napomena: Baterije nisu deo seta. Informacije o baterijama na strani 4.**

## Postavite baterije (nisu deo seta) u volan

1. Koristeci srafciger odsrafite **sraf** koji se nalazi na **poklopcu** na sredini volana.
2. Skinite **poklopac** koji se nalazi preko **odeljka za baterije** na Volanu
3. Postavite **dve AA baterije** vodeci racuna o polovima.
4. Vratite **poklopac** i stegnite ga koristeci **sraf** koji ste odsrafili u koraku br. 1.

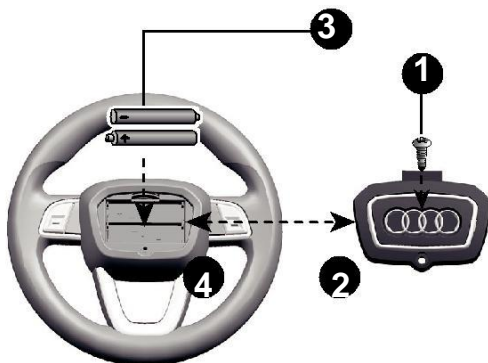

## Postavljanje volana

Uklonite **M5x35 masinski sraf** i **Ø5 maticu** koji se nalaze na **volanu**.

5. Postavite **volan** na **upravljacku sipku** koristeci rupu koja se nalazi na **sredini donjeg dela volana**.
6. Poravnajte **rupu** koja se nalazi na kraju **ravnog dela upravljacke sipke** i rupu za **masinski sraf** na **volanu**.
7. Gurite **M5x22 masinski sraf** kroz volan, Zatim postavite **Ø5 maticu** i stegnite koristeci **srafciger**.

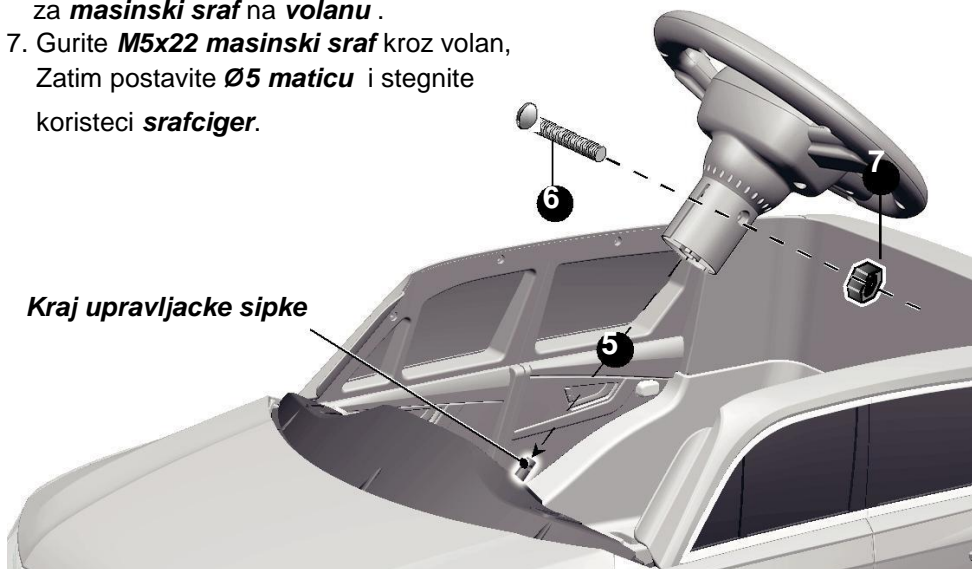

**Kraj upravljacke sipke**

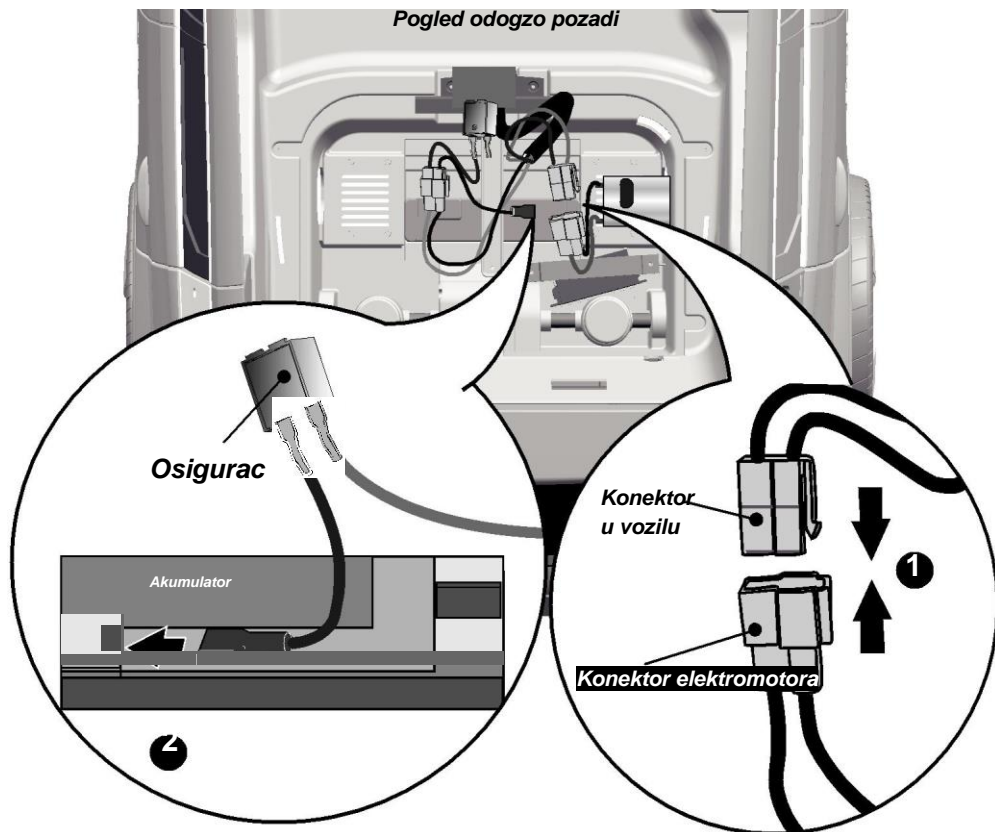

## 1WD

1. Povežite **konektor vozila** i **konektor elektromotora** kao što je prikazano na slici.
2. Spojite **buksnu crvene zice** sa **terminalom na akumulatoru**.

## 2WD

1. Povežite **konektor vozila** i **konektor elektromotora** kao što je prikazano na slici. Povežite i druga dva.
2. Spojite **buksnu crvene zice** sa **terminalom na akumulatoru**.

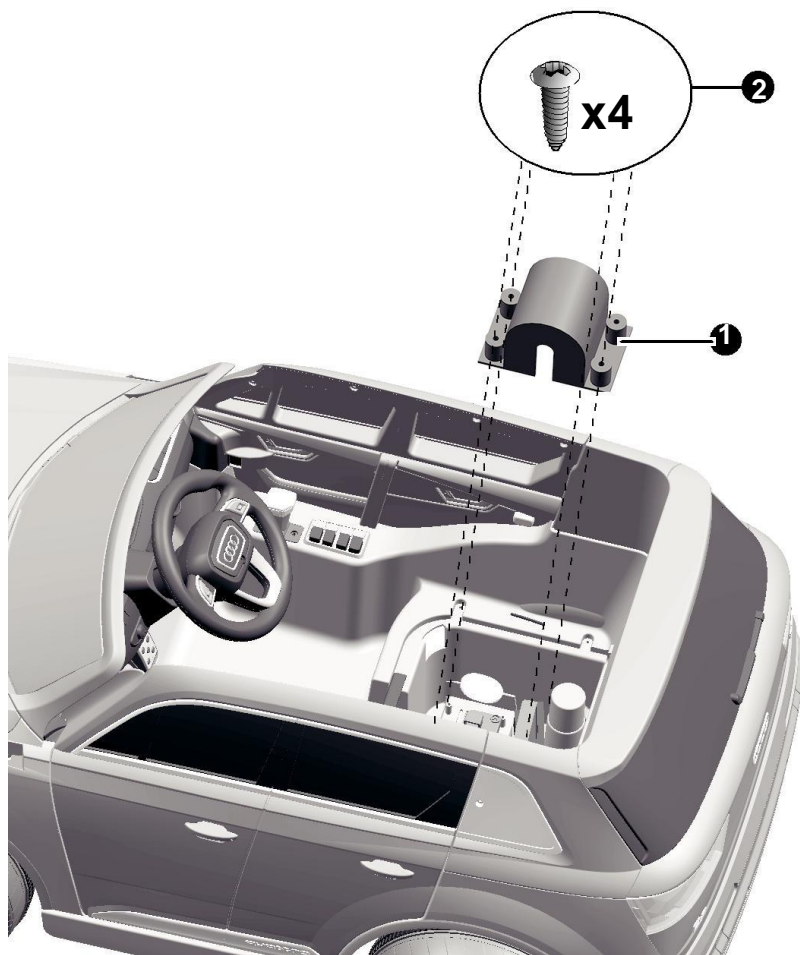

## 1WD

1. Postavite poklopac el.motora preko el.motora.
2. Ucvrstite poklopac koristeći cetiri **Ø4x12 srafa**.

## 2WD

1. Postavite poklopac el.motora preko el.motora.
2. Ucvrstite poklopac koristeći cetiri **Ø4x12 srafa**.  
Ponovite postupak i za drugi poklopac elektromotora

## Obicno sediste

1. Postavite sediste na odgovarajuće mesto na vozilu.
2. Stegnite dva **M5x16 masinska stafa** da biste ucvrstili sediste.

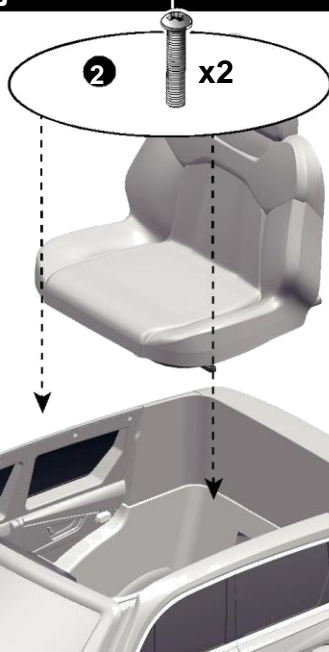

## Sediste sa podesavanjima (Opsirno na strani 20)

1. Namestite zabice na sedistu u odgovarace rupe na vozilu.
2. Stegnite dva **M5x12 masinska srafa** koja se nalaze sa prednje bočne strane sedista koristeći srafčiger.
3. Stegnite **Ø4x12 srafa sa ravnom glavom** koja se nalaze sa zadnje bočne strane sedista koristeći srafčiger.
4. Stegnite dva **Ø4x12 srafa sa ravnom glavom** koja se nalaze na prednjoj strani Sedista koristeći srafčiger

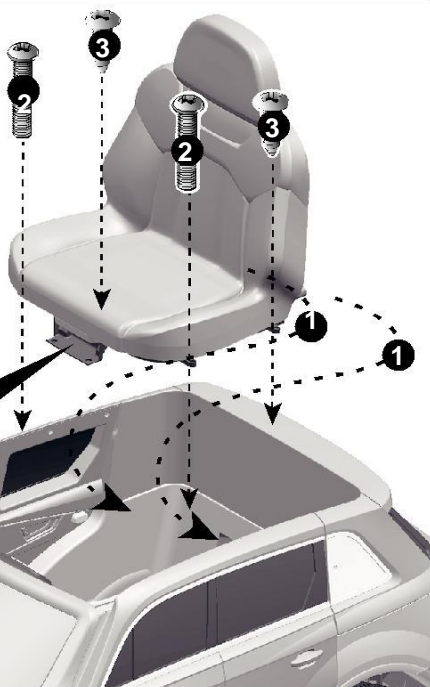

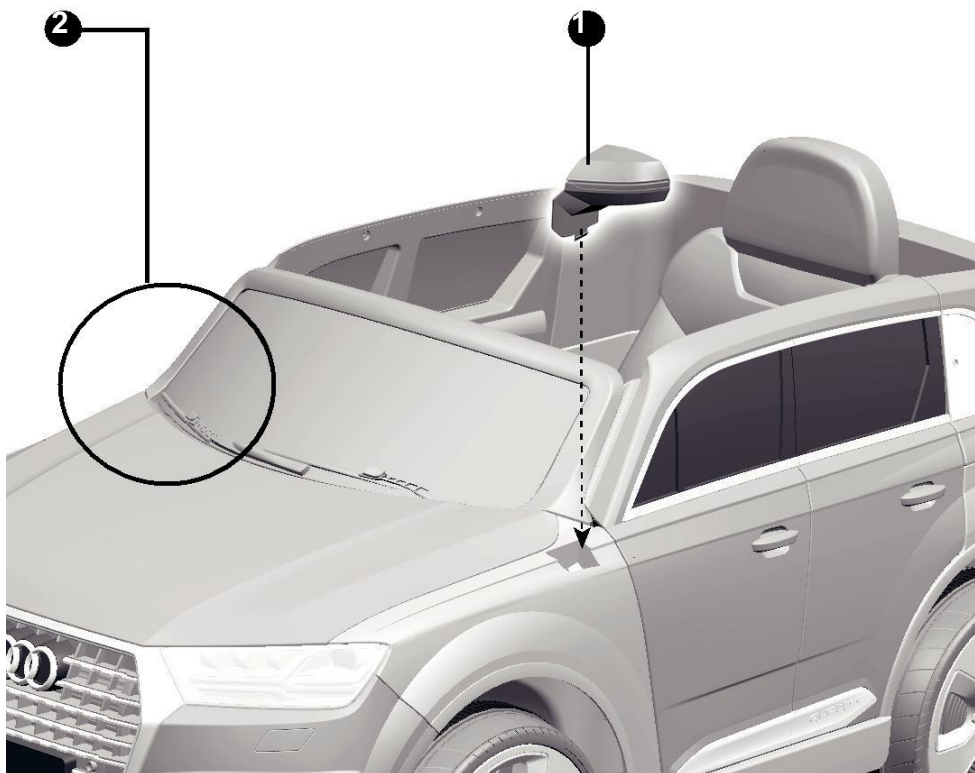

1. Postavite **retrovizor** na odgovarajuće mesto na sasiji.
2. Ponovite postupak na drugoj strani.



# ⚠ UPOZORENJE!

## SPRECAVANJE TESKIH POVREDA:

- **NIKADA NE OSTAVLJAJTE DETE BEZ NADZORA. UVEK GLEDAJTE DETE KADA KORISTI VOZILO.**
- Ovu igracku treba pazljivo koristiti jer uvek postoji rizik od prevrtanja ili sudara.
- Deca bi uvek trebala nositi zastitnu opremu.
- Vozilo ne koristiti na auto-putevima, blizu automobila, blizu strmih uzbrdica ili nizbrdica, bazena ili bilo kojih drugih vodenih površina.
- Prilikom upravljanja deca moraju biti obučena.
- Prilikom upravljanja dete mora sedeti u sedistu.
- Vozilo se ne sme koristiti u saobraćaju.
- Ova igracka nije pogodna za decu mlađu od 36 meseci zbog svoje maksimalne brzine. Maksimalno opterećenje je 30 kilograma.
- Ova igracka nema kocnicu.

## Pravila sigurne voznje

- Ova igracka se mora koristiti u sigurnim prostorima:
  - Vozilo ne koristiti na auto-putevima, blizu automobila, blizu strmih uzbrdica ili nizbrdica, bazena ili bilo kojih drugih vodenih površina;
- Voziti vozilo isključivo po ravnim površinama i u bezbednom okruženju npr. u kuci, dvoristu ili prostoru namenjenom za igranje dece (igralista).
- Nikada ne voziti po mraku. Zbog smanjene vidljivosti dete može naleteti na prepreku i povrediti se. Uvek voziti po danu ili u dobro osvetljenom prostoru.
- Zabranjeno je menjati strujno kolo ili dodavati električne komponente.
- Periodično proveravajte konektore i zice u vozilu.
- Ne dozvolite nijednom detetu da bude blizu vozila kada je vozilo u pokretu.
- Vozilo poseduje sigurnosni pojas. Naucite dete kako da ga podesi i veze kako bi bilo najsigurnije.



Vozilo koristiti isključivo na ravnom terenu!

Ne voziti po travnatim površinama

Ukoliko vase vozilo poseduje multifunkcionalnu tablu okrenite sledecu stranu!



Uvek zaustavite vozilo kada menjate brzinu ili smer kako biste zastitili reduktore.



1. **Glavni prekidac:** Pali i gasi vozilo.
2. **Forward/Reverse prekidac:** Odredjuje smer kretanja vozila.
  - Da bi vozilo islo napred postavite prekidac u poziciju "Forward".
  - Da bi vozilo islo nazad postavite prekidac u poziciju "Reverse".
3. **Dugme za zvuk (Ako postoji):** Pustanje zvuka.
4. **Potenciomer (Ako postoji):** Omogucuje pojacavanje I stisavanje zvuka okretanjem tockica levo (stisavanje) ili desno (pocacavanje).
5. **Nozna papucica:** Omogucava kretanje vozila.
  - Da biste pokrenuli vozilo pritisnite papucicu.
  - Da biste usporili ili zaustavili vase vozilo sklonite nogu sa papucice.
6. **Aux ulaz (Ako postoji):** Omogucuje povezivanje vozila sa nekim prenosnim uređajem za reprodukciju muzike (Mp3 player, mobilni telefon) .
7. **Digitalni voltmetar (Ako postoji):** Pogledajte "Punjenje" na strani 23.
8. **Prekidac Pedal/R/C (Ako postoji):** Menja nacin upravljanja vozilom. "Pedal" za kontrolu preko papucice gasa, "R/C" za daljinsku kontrolu.
 

**ili High/Low speed prekidac (Ako postoji):** Odredjuje brzinu kretanja vozila u smeru napred.



## Napredna upotreba - Velika brzina

Naucite dete da upravlja, pokrece i zaustavlja vozilo, i upoznajte ga sa pravilima bezbedne voznje. Vozilo se moze kretati maksimalnom brzinom 2.5-5 km/h.

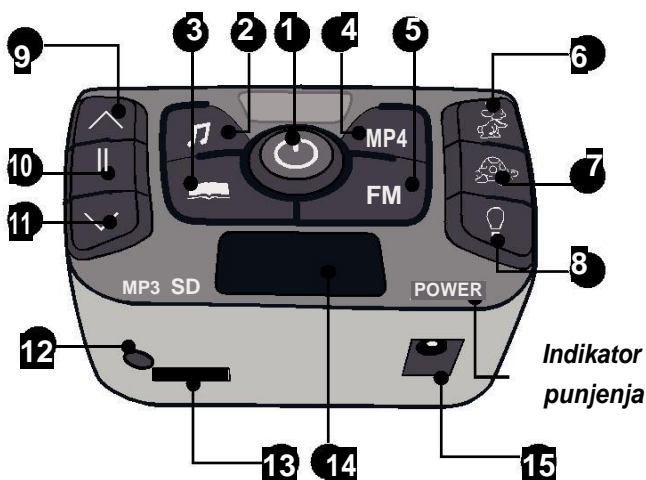

1. Glavni prekidac : Pali i gasi vozilo.
  2. Dugme za zvuk: Pustanje zvuka;
  3. Dugme za price (Ako postoji): Pustanje price na engleskom jeziku.
  4. **NEMA funkciju.**
  5. FM dugme: Dugme za koriscenje FM radija, Zadrzite dugme 2-3 sekunde i radio ce automatski traziti radio stanice.
  6. High speed: Dugme za odabir brze brzine.
  7. Low speed: Dugme za odabir sporije brzine.
- NAPOMENA: Vozilo se moze kretati unazad samo sporijom brzinom.**
8. Dugme za sveto: Dugme koje pali i gasi sveta na vozilu.
  9. Dugme za pojacavanje zvika/menjanje stanice: Pritisnite dugme jednom da biste promenili stanicu ili zadrzite duze da biste pojacali zvuk.
  10. Pauza: Dugme za pauziranje muzike.
  11. Dugme za smanjenje zvuka./ menjanje stanice: Pritisnite dugme jednom da biste promenili stanicu ili zadrzite duze da biste smanjili zvuk.
  12. Aux ulaz: Omogucuje povezivanje vozila sa nekim prenosnim uređajem za reprodukciju muzike (npr. MP3 player, mobilni telefon).
  13. Micro SD card ulaz: Ulaz za mikro SD karticu. Podrzava samo MP3 format.
  14. Digitalni voltmetar: Pokazuje stanje akumulatora.
  15. Ulaz za punjac.



**Upozorenje:** Samo odrasla osoba može koristiti !

Ako vaše vozilo koristi **2.4G daljinski upravljač**, okrenite sledeću stranu .

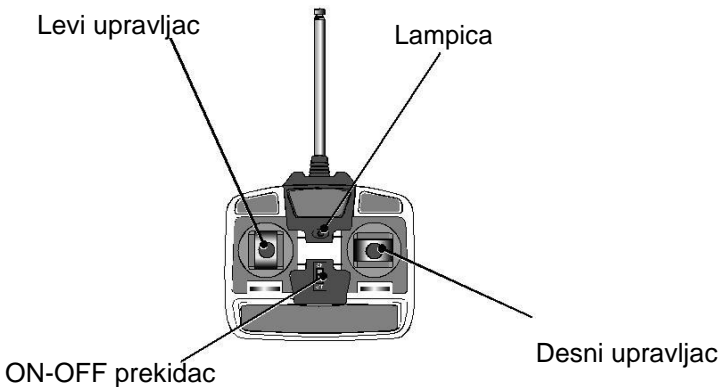

***Ovaj daljiski može posedovati funkciju “first priority”***

Ukoliko daljiski poseduje tu funkciju upravljanje noznom papucicom je nemoguće sve dok se koristi daljinski.

### **Sklapanje**

1. Stavite antenu na predviđeno mesto i zasrafite je;
2. Uklonite poklopac odeljka za baterije i stavite dve AA baterije vodeći računa o polovima. Vratite poklopac nazad.

**NAPOMENA: Baterije nisu deo seta.**

**Pogledajte informacije o baterijama na strani 4.**



**Upozorenje:** Samo odrasla osoba može koristiti!

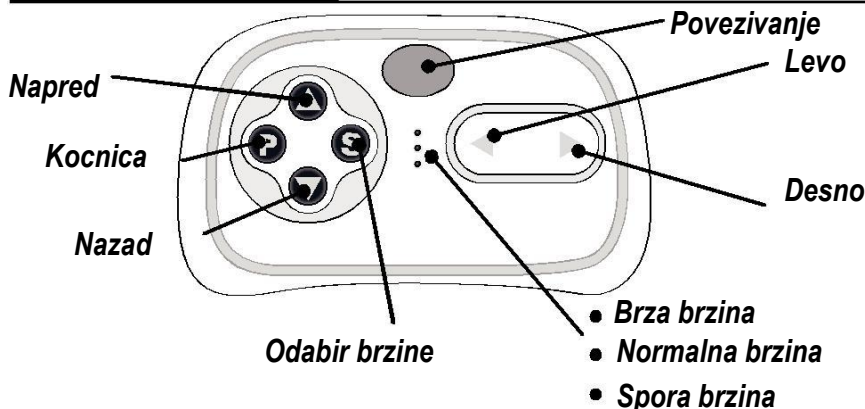

Ovaj daljinski upravljač ima prednost nad noznom papucicom.  
(Noznu papucicu nije moguće koristiti dok koristite daljinski upravljač)

## Sklapanje

Uklonite poklopac odeljka za baterije i stavite dve AAA baterije vodeci racuna o polovima. Vratite poklopac nazad.

**Napomena: Baterije nisu deo seta.**

**Pogledajte informacije o baterijama na strani 4.**

### 1. Dugme za povezivanje

Pritisnite i zadržite dugme za povezivanje for 2~4 (svetlo na daljinskom ce poceti da treperi) a onda upalite vozilo koristeći glavni prekidac. Svetlo na daljinskom ce onda poceti ga gori neprekidno. To znaci da je povezivanje bilo uspesno I sada mozete koristiti daljinski. Ukoliko svetlo na daljinskom I dalje treperi to znaci da povezivanje nije uspelo I trebalo bi ponoviti ceo proces.

### 2. Dugme za kocenje

Pritisite dugme da biste naglo zaustavili vozilo. Pritisnite ga jos jednom da biste otpustili kocnicu.

### 3. Dugme za odabir brzine

Dugme služi za odabir spore, normalne ili brze brzine.

**Napomena: Vozilo se može kretati unazad samo u sporj brzini.**

## Napomena:

- Ukoliko ne koristite daljinski upravljač 10 sekundi on ce se sam ugasiti.
- Ponovite korak 1 (Povezivanje) svaki put kada menjate baterije na daljinskom upravljacu.

**Polozaj sedista (ako postoji)**

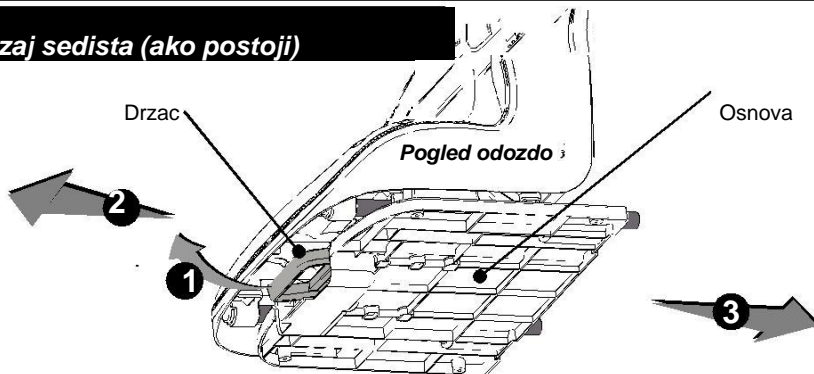

Podignite drzac i pomerite sediste napred ili nazad da biste namestili polozaj.



**Napomena:** Sediste ima tri polozaja U zavisnosti od visine vasesg deteta podesite odgovarajuci polozaj.  
**UPOZORENJE:** Kada menjate polozaj sedista postarajte se da lepo upadnje u polozaj (da ne bude labavo).

**Brava (Ako postoji)**

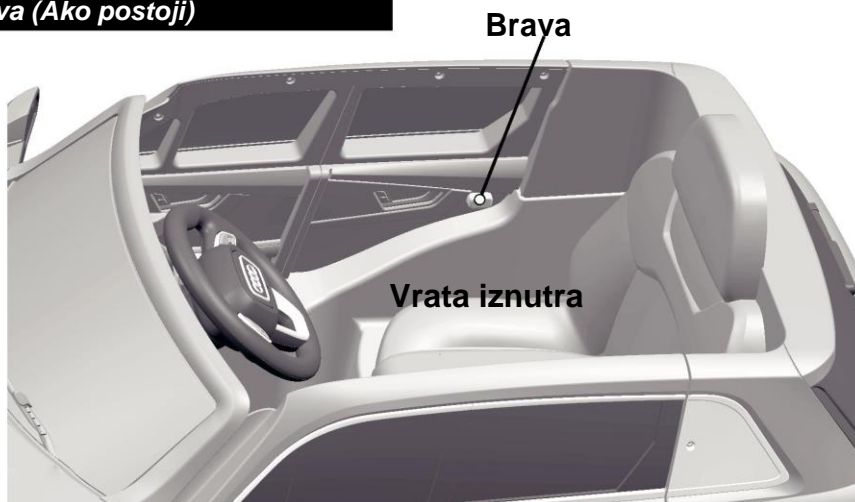

**Napomena:**  
Zatvorite vrata i zakljucajte ih uz pomoc brave kako bi vase dete bilo najsigurnije u toku voznje.

SAMO ODRASLA OSOBA MOZE PUNITI AKUMULATOR!



# UPOZORENJE!

## • SPRECAVANJE POZARA I ELEKTRICNOG UDARA:

- Koristite samo punjac i akumulator koji ste dobili u vozilu. Nikada ne menjajte akumulator ili punjac drugom vrstom. Koriscenje drugacijih punjaca ili akumulatora moze izazvati pozar.
- Ne koristite punjac da napunite neki drugi proizvod.
- Nikada ne prepravljajte elektricne sisteme u vozilu. Nestrucno prepravljanje moze izazvati pozar ili strujni udar.
- Nikada ne spajajte terminale na akumulatoru direktno. Mozete izazvati pozar.
- Pazite da akumulator i elektricne komponente ne dodju u dodir sa tecnostima.
- Eksplozivni gasovi se oslobadjaju prilikom punjenja. Nemojte puniti vozilo blizu izvora toplote. Punite vozilo u prostorijama koje se provetravaju
- Ne pokusavajte da podignete akumulator vukuci zice ili punjac. Osteticete ga.
- Akumulator nikada ne punite u vlnaznim prostorijama.
- Akumulator sadrzi olovo i olovna jedinjenja. **Uvek operite ruke nakon pipanja.**
- Nikada ne otvarajte akumulator. Akumulator sadrzi olovnu kiselinu i druge toksicne elemente.
- Nikada ne otvarajte punjac. Izlozene zice mogu dovesti do strujnog udara.
- Samo odrasle osobe mogu puniti akumulator. Nikada ne dozvolite deci da pipaju ili pune akumulator. Akumulator je tezak i sadrzi olovnu kiselinu
- Ukoliko vadite akumulator pazite da vam ne ispadne. Moze prouzrokovati povrede ili se moze akumulator osetiti.
- Pre punjenja akumulatora proverite da akumulator ili punjac nisu osteceni. Nikada ne punite akumulator ako su on ili punjac osteceni ili su zice ogoljene.
- Nikada ne dozvolite da se akumulator potpuno isprazni. Punite akumulator posle svake upotrebe ili jednom mesecno u periodima slabog koriscenja
- Nikada ne punite akumulator naopako.
- Akumulator uvek mora biti privrscen u vozilu. Neprivrscen akumulator moze napraviti stetnu

- Prilikom punjenja glavni prekidac mora biti na poziciji "OFF".
  - Pre prve upotrebe punite akumulator 4-6 sati. Nemojte puniti akumulator duze od 10 sati kako se punjac ne bi pregrejao.
  - Kada se vozilo pocne usporeno kretati napunite akumulator.
  - Posle svake upotrebe ili jednom mesecno punite akumulator 8-12 sati.
- Akumulator nemojte nikada puniti duze od 20 sati

- Ukoliko vase vozili poseduje **Digitalni voltmetar (Ako postoji)** na displeju cete videti voltazu akumulatora i po tome cete znati koliko je vas akumulator napunjen. Vozilo mora stajati u mestu da biste pravilno ocitali vrednosti!

AKUMULATOR	VOLTAZA	STANJE AKUMULATORA
6V4Ahx1, 6V7Ahx1 6V10Ahx1	$\geq 6.6$	Akumulator je pun.
	6.5~6.3	Vozilo moze funkcionisati normalno.
	$\leq 6.2$	<b>Vozilo treba napuniti.</b>
6V4Ahx2, 6V7Ahx2, 6V10Ahx2, 12V7Ahx1, 12V10Ah x1	$\geq 13.2$	Akumulator je pun.
	13.1~12.6	Vozilo moze funkcionisati normalno.
	$\leq 12.5$	<b>Vozilo treba napuniti.</b>

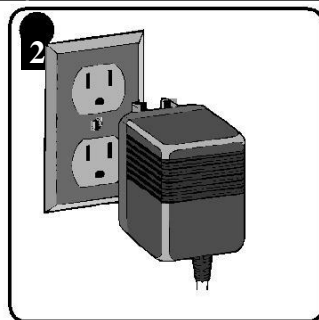
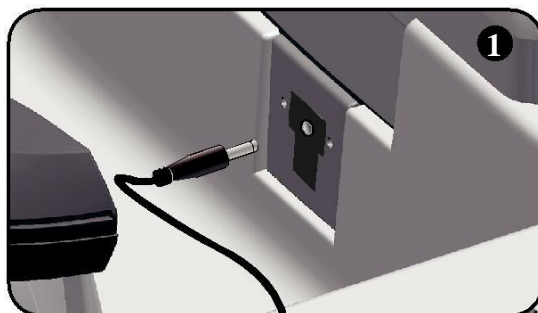

1. Gurnite izlaz punjaca u utikac . (uticnica se nalazi ispod sedista)

**Napomena:** *Ukoliko vase vozilo ima multifunkcionalnu tablu, uticnica se nalazi na tabli, vidite stranu 17 <Upotreba multifunkcionalne table>*

2. Gurnite punjac u uticnicu na zidu. Punjenje ce poceti.

## UPOZORENJE!

Kada punite vozili necete moci da koristite nijednu funkciju. Samo odrasla osoba moze puniti akumulator!



Akumulator je povezan na termalni osigurac koji ce automatski odseci dovod struje vozilu ukoliko su elektricni sistemi, elektromotori ili akumulator preoptereceni . Osigurac ce ponovo propustiti struju kada se vozilo ugasi putem prekidaca i saceka se 20 sekundi. Ukoliko osigurac stalno oduzima struju tokom normalne voznje vozilu je mozda potrebna popravka. **Kontaktirajte dobavljacka.**

Da biste izbegli gubljenje struje pratite sledece smernice:

- Nemojte preopterecivati vozilo.
- Nemojte vozilom vuci objekte.
- Nemojte voziti vozilo na strmim uzbrdicama.
- Nemojte zaglavljivati vozilo pa onda pritiskati papucicu za gas. To ce preopteretiti elektromotore.
- Nemojte voziti vozilo po veoma vrcem vremenu, to ce preopteretiti komponente.
- Nemojte dozvoliti da akumulator ili elektricne komponente dodju u kontakt sa vodom.
- Nemojte pokusavati da prepravite instalacije. Mozete stvoriti kratak spoj i preopteretiti osigurac.

### Zamena akumulatora i odlaganje



Akumulator ce vremenom izgubiti mogucnost da drzi struju. U zavisnosti od stepena korisčenja i održavanja akumulator bi trebalo da traje 1-3 godine. Pratite ovo uputstvo da biste zamenili akumulator i pravilno odložili stari:

1. Skinite sediste.
2. Skinite buksne sa akumulatora.
3. Uklonite drzac akumulatora.
4. Uklonite poklopac akumulatora.
5. Pazljivo podignite akumulator.
  - Ukoliko je akumulator u veoma losem stanju (curi) obavezno stavite zastitne rukavice .
  - Nemojte vuci akumulator za buksne ili kablove.
6. Odlozite akumulator u plasticnu kesu.

**Vazno!** Odgovorno reciklirajte akumulator. Akumulator sadrzi olovnu kiselinu i mora biti odlozen u skladu sa vazecim propisima. U vecini drzava je nelegalno odložiti akumulator na javnim deponijama. Odnosite akumulator kod firme koja ima licencu za odlaganje akumulatora sa olovnom kiselinom. Nemojte bacati akumulator u kantu ili kontejner zajedno sa drugim otpadom!

7. Postavite novi akumulator i povežite zice.
8. Postavite poklopac i drzac akumulatora.
9. Postavite sediste.

Problem	Moguc razlog	Resenje
Vozilo ne radi	Akumulator je prazan	Napunite akumulator.
	Osigurac je odsekao struju	Resetujte osigurac, vidi <Osigurac>
	Buksne na akumulatoru su labave	Proverite da li su buksne cvrsto zakacene na akumulator. Ako su zice na elektromotoru labave <b>Kontaktirajte dobavljacka.</b>
	Akumulator je "mrtav"	Zamenite akumulator, <b>kontaktirajte dobavljacka.</b>
	El. komponente su ostedecene	<b>Kontaktirajte dobavljacka.</b>
	Elektomotor je ostedecen	<b>Kontaktirajte dobavljacka.</b>
Voznja ne traje dugo	Akumulator nije dovoljno napunjen	Proverite da li su buksne cvrsto prikacene na akumulator
	Akumulator je star	Zamenite akumulator, <b>kontaktirajte dobavljacka.</b>
Vozilo ide veoma sporo	Akumulator ne drzi struju	Napunite akumulator, <b>kontaktirajte dobavljacka.</b>
	Akumulator je star	Zamenite akumulator, <b>kontaktirajte dobavljacka.</b>
	Vozilo je preoptereceno	Maksimalna nosovost vozila je 30 kilograma
	Vozilo je korisceno u veoma teskim uslovima	Izbegavajte koriscenje u teskim uslovima. Vidi odeljak <Bezbednost>
Vozilo se mora pogurati da bi krenulo	Labave buksne ili konektori	Proverite da li su buksne cvrsto zakacene na akumulator. Ako su zice na elektromotoru labave, <b>Kontaktirajte dobavljacka.</b>
	Struja ne dolazi do elektromotora	Ukoliko struja ne dolazi do elektromotora vozilu je potrebna popravka. <b>Kontaktirajte dobavljacka.</b>
Vozilo tesko menja pravac kretanja	Menjane pravca kretanja dok je vozilo u pokretu	Potpuno zaustavite vozilo kada menjate pravac Vidite poglavlje <Koriscenje vozila>
Glasna buka koja se cuje iz reduktora	Elektromotor ili zupcanici su ostedeceni	<b>Kontaktirajte dobavljacka.</b>
Akumulator ne moze da se napuni	Buksne na akumulatoru su labave	Proverite da li su buksne cvrsto zakacene na akumulator.
	Punjac nije ukljucen	Proverite da li je punjac ukljucen u ispravnu uticnicu na zidu.
	Punjac ne radi	<b>Kontaktirajte dobavljacka.</b>
Punjac se greje prilikom punjenja	To je potpuno normalno i znaci da je punjac ispravan	

Detaljno proucite vodic pre nego sto pozovete dobavljacka. Ako ne mozete resiti vas problem molimo vas da pozovete dobavljacka.

- Odgovornost je roditelja da provere ispravnost vozila pre voznje. Vozilo se mora stalno proveravati zbog svih potencijalno opasnih delova koji se nalaze u vozilu (akumulator, kablovi, srafovi itd.). Ukoliko postoji neki problem on se mora otkloniti pre voznje.
- Uverite se da plasticni delovi nisu polomljeni ili naprsli.
- Povremeno podmazite delove kao sto su zupcanici.
- Vozilo uvek zastitite od vremenskih nepogoda. Cuvajte ga u zatvorenom prostoru.
- Vozilo drzite dalje od izvora toplote (sporet, grejalica itd.). Plasicni delovi se mogu istopiti.
- Vozilo punite posle svake upotrebe. Samo odrasla osoba moze puniti vozilo. Punite akumulator najmanje jednom mesecno u periodima nekoriscenja.
- Nemojte koristiti mlaz vode pri pranju vozila. Ne perite vozilo sapunom i vodom. Nemojte voziti vozilo po kisi ili snegu. Voda ostecuje elektromotor i elektricne komponente.
- Vozilo cistite mekom i suvom krpom. Da biste povratili sjaj plastici koristite sredstva za tu namenu. Nemojte koristiti sredstva za ciscenje automobila.
- Ne vozite vozilo po pesku, zemljanim putevima ili sljunku jer sve to moze osetiti elektromotore i elektricne komponente.
- Kada ne koristite vozilo ono mora biti ugaseno putem glavnog prekidaca i akumulator ne bi trebao biti povezan.

Ovaj proizvod je pogodan za  
***ASTM F963; GB6675; EN71 i EN62115*** standard.